

# Explosion Protected Diaphragm Gas Pumps

모델명 : N87TTE EX

전원 : 220V/60HZ, 단상  
(다른 전원도 가능)

모터방폭등급: EEX IIC T4

펌프헤드방폭등급: EEX IIB T4

ATEX 규정의 방폭펌프



유 량 (L/min.)	진공도(mbar abs.)	압 력 (bar g)
7.5	140	1.5
다이하프램 재질 : PTFE 코팅, 헤드재질 : PVDF		

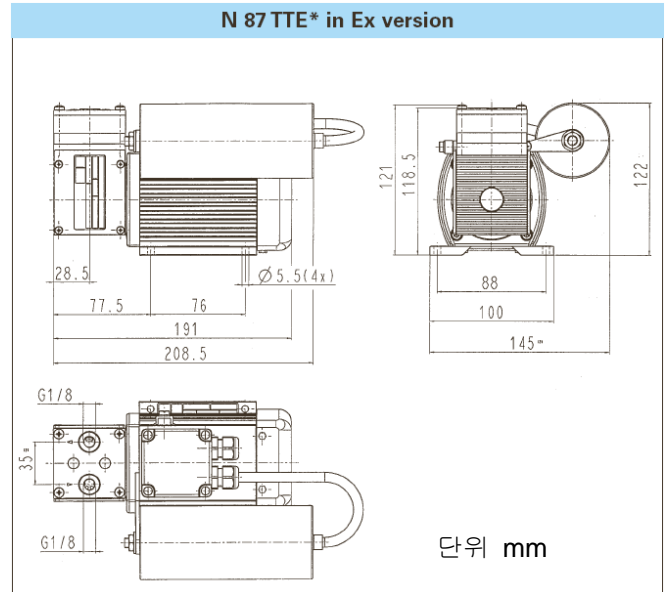

## ATEX Pump

전원 : 220/380V, 60HZ , 3상

모터방폭등급 : EEX IIC T4



모 델 명	재 질 (헤드/다이하프램)	최대유량 (L/min.)	진공도(mbar abs.)	압 력 (bar g)
N026AT.9E	Aluminum / PTFE코팅	17	100	2.5
N026ST.9E	SUS / PTFE코팅	17	100	2.5
N026.1.2AT.9E	Aluminum / PTFE코팅	33	100	2
N026.1.2ST.9E	SUS / PTFE코팅	33	100	2
N143AT.9E	Aluminum / PTFE코팅	27	100	4
N143ST.9E	SUS / PTFE코팅	27	100	4
N186.1.2AT.9E	Aluminum / PTFE코팅	50	100	4
N186.1.2ST.9E	SUS / PTFE코팅	50	100	4
N0150AT.9E	Aluminum / PTFE코팅	120	115	1
N0150ST.9E	SUS / PTFE코팅	120	115	1
N0150.1.2AT.9E	Aluminum / PTFE코팅	220	115	1
N0150.1.2ST.9E	SUS / PTFE코팅	220	115	1

\* 그밖의 사양은 주문제작 가능합니다. 예) 최대유량 300L/min, 최대압력 6bar g